

IF7101

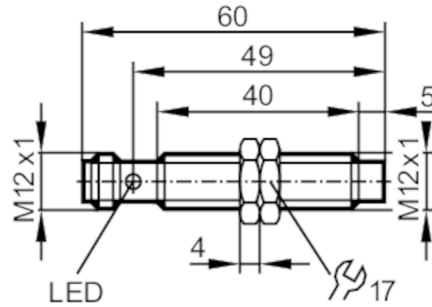

Detector inductivo

IFK3004-BPKG/US-100



Características del producto

Alimentación	PNP
Función de salida	normalmente abierto
Alcance [mm]	4
Carcasa	Tipo con rosca
Dimensiones [mm]	M12 x 1 / L = 60

Campo de aplicación

Característica especial	Contactos dorados
-------------------------	-------------------

Datos eléctricos

Tensión de alimentación [V]	10...30 DC
Consumo de corriente [mA]	< 10
Clase de protección	III
Protección contra inversiones de polaridad	sí

Salidas

Alimentación	PNP
Función de salida	normalmente abierto
Caída de tensión máx. de la salida de conmutación DC [V]	2,5
Corriente máxima permanente de la salida de conmutación DC [mA]	100
Frecuencia de conmutación DC [Hz]	700
Protección contra cortocircuitos	sí
Resistente a sobrecargas	sí

Rango de detección

Alcance [mm]	4
Alcance real Sr [mm]	4 ± 10 %
Alcance operativo [mm]	0...3,24

Precisión / variaciones

Factor de corrección	acero: 1 / Acero inoxidable: 0,7 / latón: 0,5 / aluminio: 0,4 / cobre: 0,3
----------------------	----------------------------------------------------------------------------

IF7101



Detector inductivo

IFK3004-BPKG/US-100

Histéresis	[% del Sr]	3...15
Deriva del punto de conmutación	[% del Sr]	-10...10

Condiciones ambientales

Temperatura ambiente	[°C]	-25...70
Grado de protección		IP 67

Homologaciones / pruebas

CEM	EN 61000-4-2 ESD	4 kV CD / 8 kV AD
	EN 61000-4-3 radiado HF	10 V/m
	EN 61000-4-4 Burst	2 kV
	EN 61000-4-6 HF conducido	3 V
	EN 55011	clase B
MTTF	[años]	1528
Software integrado incluido		sí
Homologación UL	Ta	-25...70 °C
	Enclosure type	Type 1
	alimentación de tensión	Limited Voltage/Current
	Número de homologación UL	A001
	Número de registro UL	E174191

Datos mecánicos

Peso	[g]	27,2
Carcasa		Tipo con rosca
Tipo de montaje		no enrasable
Dimensiones	[mm]	M12 x 1 / L = 60
Nombre de la rosca		M12 x 1
Materiales		latón con revestimiento de bronce blanco; Superficie activa: PBT naranja; ventana LED: PEI; tuercas de fijación: latón con revestimiento de bronce blanco

Indicaciones / elementos de mando

Indicación	Estado de conmutación	1 x LED, amarillo
------------	-----------------------	-------------------

Accesorios

Componentes incluidos	tuercas de fijación: 2
-----------------------	------------------------

Notas

Cantidad por pack	1 unid.
-------------------	---------

Conexión eléctrica - Conector macho

Conector: 1 x M12; codificación: A; Contactos: dorado



IF7101



Detector inductivo

IFK3004-BPKG/US-100

Conexión

